

DNAG 65 LS X/1

Dunstabzugshaube (Unterbau/60cm)

IGNIS



D

TOP 4

- Steuerung über Schiebeschalter
- Für Abluft- und Umluftbetrieb geeignet
- 1 leistungsstarker Lüftermotor, 3 Leistungsstufen
- Optimale Ausleuchtung des Kochbereichs dank LED, 1x3 Watt

EDELSTAHLFARBEN

DNAG 65 LS X/1

EAN 80 03437 23472 9

BAUART

- Kompakt-Dunsthäube, Edelstahl, zur Montage unter einem Oberschrank bzw. direkt an die Wand
- Für Abluft- und Umluftbetrieb geeignet

650 mm

AUSSTATTUNG

- Steuerung über Schiebeschalter
- Kochstellenbeleuchtung LED, 1x3 Watt
- 1 leistungsstarker Lüftermotor, 3 Leistungsstufen

ZUBEHÖR

- Montage- und Befestigungsmaterial
- 1 Vlies-Fettfilter

ALS SONDERZUBEHÖR LIEFERBAR

- Aktivkohlefilter für den Umluftbetrieb AMC 037
- Kaminaufsatz für Abluftbetrieb: AMC 858 ME

VERBRAUCHSWERTE

- Jahresenergieverbrauch: 61.1 kWh
- Energieeffizienzklasse D¹

TECHNISCHE DATEN

- Gebläseleistung im Abluftbetrieb: **max. Normalstufe 260 m³/h**
- Betriebsgeräusch im Abluftbetrieb: min. 50 – max. 70 dB/A
- Außenmaße (HxBxT): 133x599x510 mm
- Abluftstutzen Ø 125 mm
- **Mindestabstand zum Elektrokochfeld 500 mm**
- **Mindestabstand zum Gaskochfeld**

WPRO-ZUBEHÖR (OPTIONAL)

- terrabianca Putzstein
UNC502, EAN 8015250613858

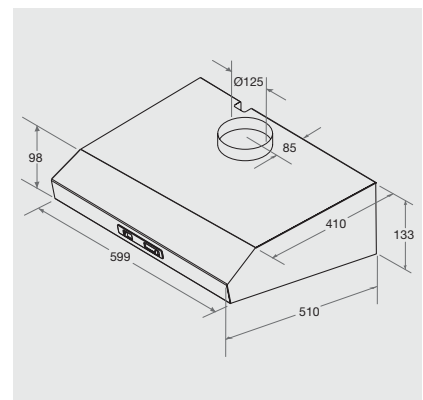

¹ Energieeffizienzklassen-Spektrum von A+++ bis D